

LINJEN

HÅLLPLATS

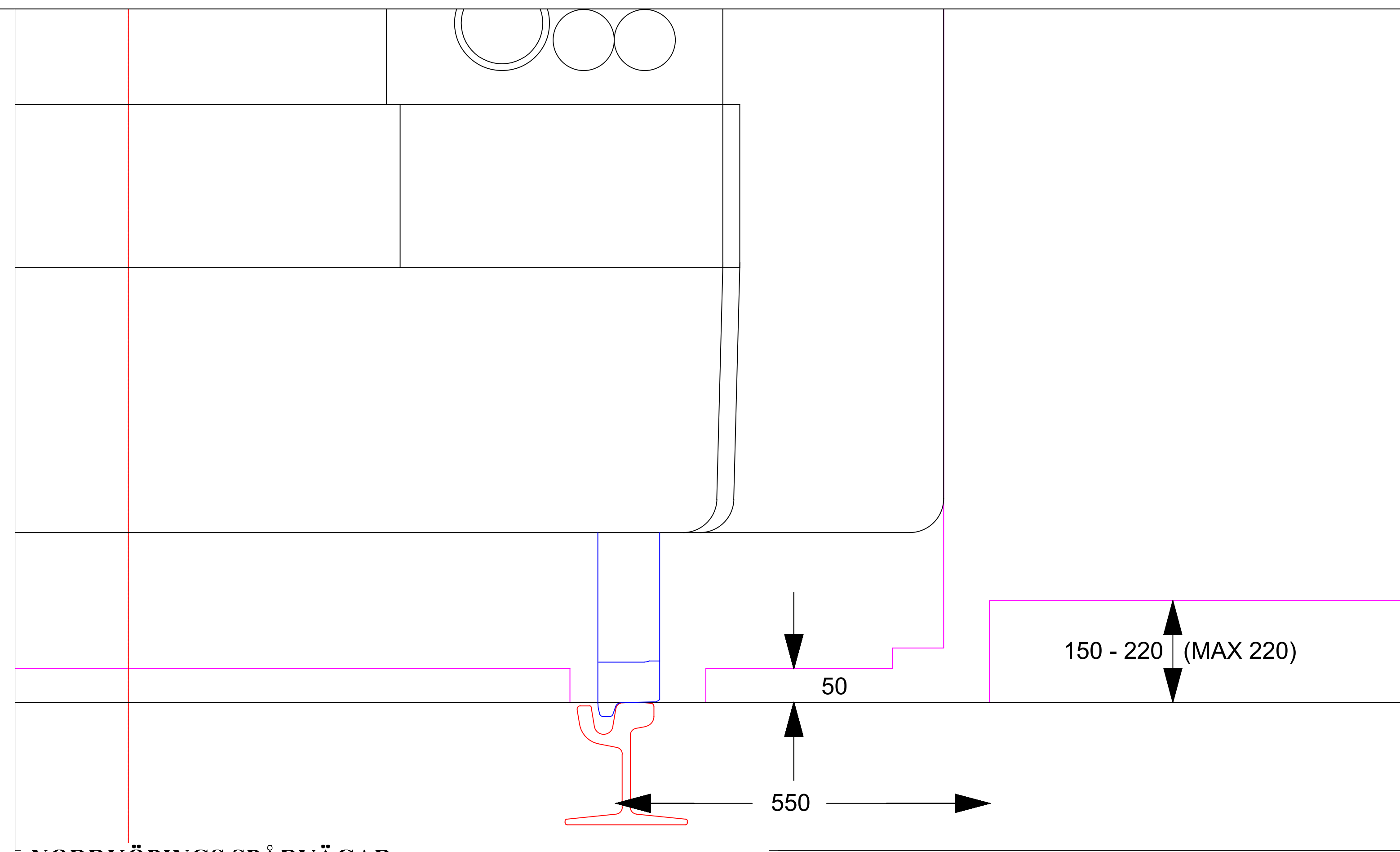
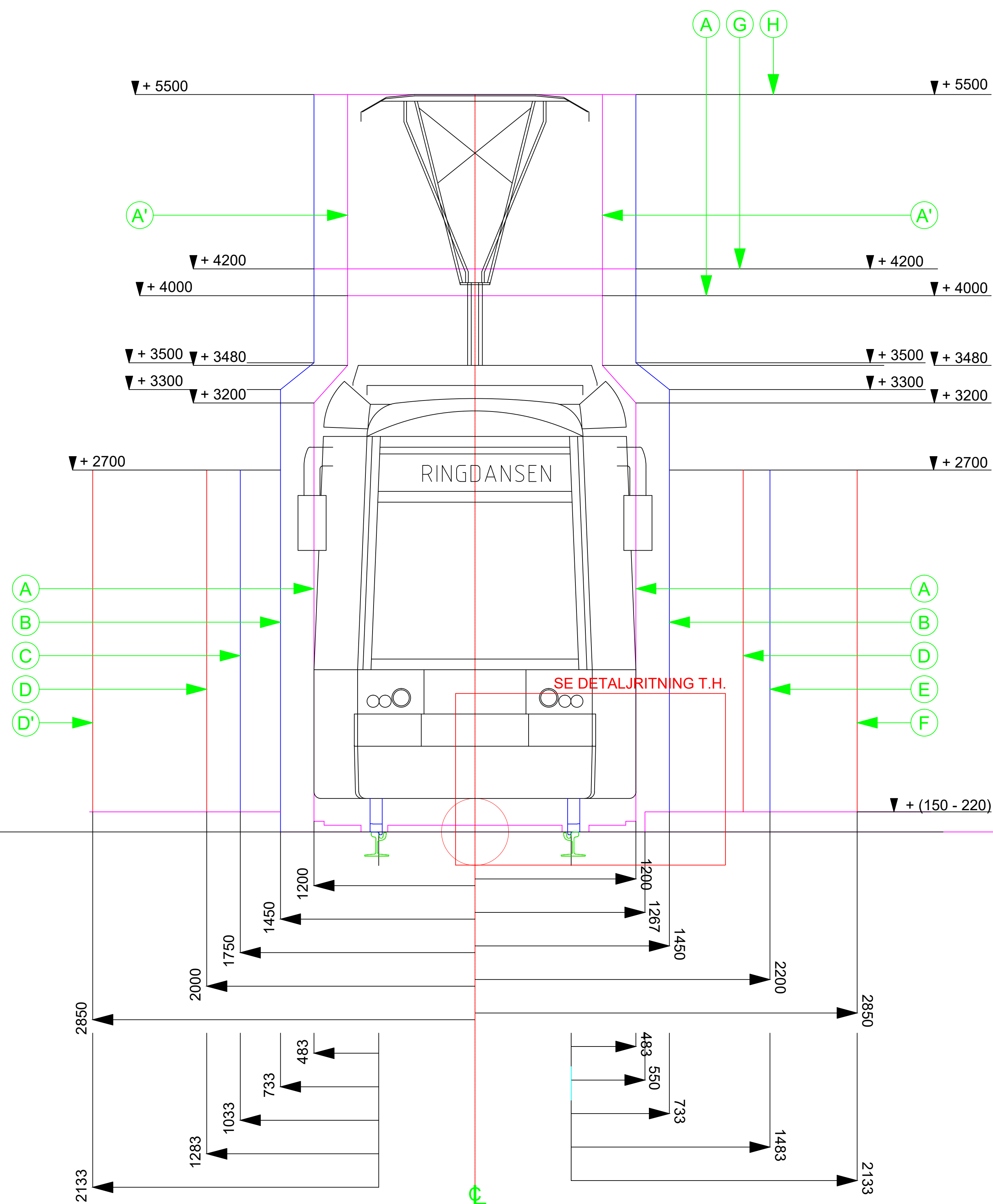

NORRKÖPINGS SPÅRVÄGAR
Norrköpings kommuns bansystem

NORMALSEKTION FÖR FRIA RUMMET, KONSTRUKTIONS- OCH LASTPROFIL SAMT SKYDDSUTRYMME FÖR SPÅRVÄG.

ERSÄTTER TIDIGARE NORMALSEKTION, FASTSTÄLLD AV STATENS VÄGVERK 1981-04-16

Allmänt

Bestämmelser rörande konstruktions- och lastprofil för rullande materiel, normalsektion å bana för fria rummet samt skyddsutrymme redovisas i ritning nr 4-0002.

Konstruktions- och lastprofil

- Varje på rakt, vågrätt spår uppställt spårvägsfordon med eventuell strömvtagare i nedfällt läge skall till alla delar vara inneslutet inom konstruktions- och lastprofil A.
- Strömvtagare i arbetsläge får överskrida profil A inom de gränser som anges med linjerna A'HA'
- Signallykter, körriktningvisare och backspeglar får överskrida sektion A men ej B för fria rummet.
- Spårunderhållsfordon får i arbetsläge överskrida sektion B för fria rummet i den omfattning som erfordras för arbetets utförande.

Normalsektion för fria rummet

- Fria rummet, varmed förstås det utrymme utmed spår, inom vilket fasta föremål ej får finnas, skall ha minst den storlek, som framgår av sektion BHB.
- Luftledning får anordnas lägst intill höjden 4200 mm och högst intill 5500 mm över räls överkant i enlighet med sektion G respektive H.

Skyddsutrymme

- För att dels tåg vid behov skall kunna utrymmas, dels arbetare i spår skall kunna gå åt sidan för tåg skall skyddsutrymme anordnas. Om fordonet endast har dörrar på ena sidan, anordnas skyddsutrymme minst till sektion D åt denna sida, eljest på valfri sida. Vid anläggning av nya bansträckor skall evakueringsutrymme för rullstolar anordnas enligt sektion D'.
- Fasta föremål med ringa utbredning, d.v.s. föremål med högst 1 meters längd i banans längdriktning, får förekomma inom sektion D resp. D', dock ej inom sektion C. Avståndet mellan två sådana fasta föremål skall vara minst 2 meter.
- På plattform eller utrymme avsett för trafikanters på- och avstigning bör fasta föremål ej förekomma inom det utrymme som begränsas av sektion F och får ej förekomma inom det utrymme som begränsas av sektion E. Undantagna är föremål med ringa utbredning i banans längdriktning såsom väderskydd, hållplatsstolpar etc, vilka får förekomma inom det utrymme som begränsas av sektion D.

Kurva

- I kurva skall erforderlig utvidgning av sektionerna för fria rummet vara gjord. Minsta avståndet mellan mötande vagnar får nedgå till 200 mm. Vid anläggning av nya bansträckor skall avståndet mellan mötande vagnar vara minst 500 mm.

Rev. 2020-06-16 (Ökat avstånd till plattformskant) / SHn



NORRKÖPINGS KOMMUNS BANSYSTEM

Normalsektion för Fria rummet
Konstruktions- och lastprofil samt skyddsutrymme för spårväg

TRIVECTOR TRAFFIC AB Barnhusgatan 1 411 02 GÖTEBORG Tel. 0104 56 56 42 Mobil 0703 63 43 46		
Skala 1:20 1:5	Konstr. Stig Hammarson	Part
Datum 2013-01-29	Ritad CAD	Linjebör nr